



# ИНСТРУКЦИЯ ПО ЭКСПЛУАТАЦИИ

Модель ЕС-802Е



Перед использованием массажного кресла обязательно полностью прочитайте эту инструкцию по эксплуатации

Благодарим Вас за покупку  
массажного кресла.

Перед его использованием, пожалуйста,  
полностью прочитайте содержание  
этого руководства и при  
необходимости используйте  
его в будущем.

## Содержание

---

### Перед использованием

---

Меры безопасности.....	5-7
Составные части.....	8-10
• Bluetooth акустическая система.....	9
Установка массажного кресла.....	11-18
Сборка массажного кресла.....	12-18
Подготовка к использованию.....	19

### Порядок использования

---

Пульт управления (Сенсорная панель).....	20-21
Быстрый старт.....	22
Автоматические программы.....	23-27
Расширенные функции.....	27-30
Настройка положения.....	31
Общие настройки.....	32
Порядок окончания массажа.....	33

### Порядок обслуживания/Важная информация

---

Уход и обслуживание.....	34
Устранение неполадок в работе.....	35
Порядок заземления.....	36
Спецификация.....	37
Гарантийный талон.....	38

## Меры безопасности

---

При использовании массажного кресла необходимо строго соблюдать основные меры безопасности, изложенные ниже. Это снизит риск поражения электрическим током и вероятность получения травм.

Внимательно прочитайте следующую информацию перед использованием массажного кресла:

- Осторожно вставляйте вилку кресла в электрическую розетку, чтобы избежать риска поражения электрическим током и возгорания.
- Для бесперебойной работы массажного кресла настоятельно рекомендуется использовать сетевой фильтр.
- НЕ используйте массажное кресло в местах с высокой влажностью воздуха, например, в сауне, в парной, возле бассейнов, в ванных комнатах или возле отопительных приборов и т.д.
- Всегда вынимайте вилку питания из электрической розетки сразу после завершения использования массажного кресла, чтобы предотвратить его повреждение при перебоях с подачей электроэнергии, что поможет привести к серьезным повреждениям.
- Никогда не подключайте и не вынимайте вилку питания из розетки мокрыми руками.
- Не оставляйте кресло без присмотра, если оно используется инвалидами или детьми, или установлено в месте их нахождения.
- Используйте массажное кресло только по прямому назначению, как описано в этой инструкции.
- Только один человек должен использовать кресло одновременно.
- Не используйте никаких дополнительных аксессуаров, кроме рекомендованных производителем.
- Во время сеанса нельзя смещаться (поворачиваться, прыгать) на сиденье кресла.
- Не вставайте, не садитесь и не прыгайте на подставке для ног, спинке и подлокотниках кресла. Это может привести к травме или неисправности кресла.
- Не засыпайте во время массажа.
- Всегда держите массажное кресло в чистоте. Не вставляйте посторонние предметы в отверстия и ниши массажного кресла.
- Не отключайте и не передвигайте массажное кресло, потянув за кабель питания.
- Перед включением массажного кресла убедитесь, что возле него нет посторонних (в частности, детей), животных или препятствий, которые могут попасть под движущиеся части кресла.
- Если во время работы отключилось питание, переведите выключатель питания в положение «О» и затем выньте вилку из розетки. Это предотвратит любые проблемы во время повторного включения питания.
- Если вы обнаружили какие-либо разрывы обшивки кресла, обратитесь в сервисный центр и немедленно прекратите использование массажного кресла.
- Это массажное кресло предназначено для домашнего использования и не может использоваться в других целях.

## Меры безопасности

- Проконсультируйтесь с вашим врачом, если у вас есть сомнения относительно того, следует ли вам пользоваться массажным креслом.
- Проконсультируйтесь с врачом перед использованием массажного кресла, если вы беременны, проходите какое-либо медицинское лечение, используете электронное медицинское устройство, такое как кардиостимулятор, или страдаете от какого-либо из следующих недугов: злокачественная опухоль, болезни сердца, боли в пояснице, искривление или травмы позвоночника, остеопороз или другие острые заболевания.
- Если вы испытываете боль при использовании массажного кресла, немедленно прекратите массаж и проконсультируйтесь с врачом.
- Никогда не используйте массаж на опухших или воспаленных частях тела.
- Не используйте массажное кресло более 30 минут за 1 сеанс.
- Не используйте массажное кресло в помещениях, где используется аэрозольные распылители (спреи) или где имеется большая концентрация кислорода.
- Это массажное кресло является непрофессиональным оборудованием, которое предназначено для комфортного массажа и не является заменой полноценного медицинского лечения.
- Никогда не используйте массажное кресло с пережатыми воздушными шлангами. Не допускайте засорения воздушных шлангов и проникновения внутрь волос и любых других посторонних предметов.
- Не допускайте контакта кожи с нагреваемыми зонами кресла, чтобы снизить риск получения травмы. Возникновение сбоев в работе нагревательного элемента и чрезмерный нагрев могут привести к серьезным ожогам.
- Перегрев может быть признаком неправильного использования массажного кресла. Если это произошло, немедленно выключите кресло и выньте вилку из розетки.
- Перед использованием массажного кресла снимите с себя все украшения, часы и другие предметы. Также проверьте карманы, вынув из них ключи и ручки.
- Не допускайте детей к выдвигаемой опоре для ног (или другим подобным частям).
- **НЕ САДИТЕСЬ В КРЕСЛО В МОКРОЙ ОДЕЖДЕ И НЕ ДОПУСКАЙТЕ ПОПАДАНИЯ НА НЕГО ЖИДКОСТИ.**
- **НЕ ДОПУСКАЙТЕ КОНТАКТА ВНЕШНЕЙ ПОВЕРХНОСТИ КРЕСЛА С ОСТРЫМИ И КОЛЮЩИМИСЯ ПРЕДМЕТАМИ.**
- **НЕ СНИМАЙТЕ ЧЕХОЛ КРЕСЛА.**

### Внимание

Допустимый вес пользователя — до 110 кг. При использовании массажного кресла механизм может автоматически останавливаться для безопасности, пока на него оказывается слишком большая нагрузка. В этом случае выключите питание и перезапустите массажное кресло через 10 секунд.

## Меры безопасности

- Данный прибор может использоваться детьми в возрасте от 8 лет и старше и лицами с ограниченными физическими или умственными способностями или отсутствием опыта и знаний, если им был предоставлен надзор или инструкция по использованию прибора безопасным способом и были подробно объяснены возможные опасности.
- Дети, находящиеся под надзором, не должны играть с креслом.
- Чистка и обслуживание кресла не должны выполняться детьми без надзора
- Поверхности устройства нагреваются в процессе работы, поэтому люди, чувствительные к теплу, должны аккуратно пользоваться креслом.
- В случае повреждения шнура питания его необходимо заменить. Замена должна быть осуществлена производителем, представителем сервисной службы или другим квалифицированным лицом во избежание возможных повреждений и травм.
- **Данное массажное кресло не является изделием медицинского назначения и изделием, способствующим оздоровлению потребителя.**

## Составные части

### Вид спереди

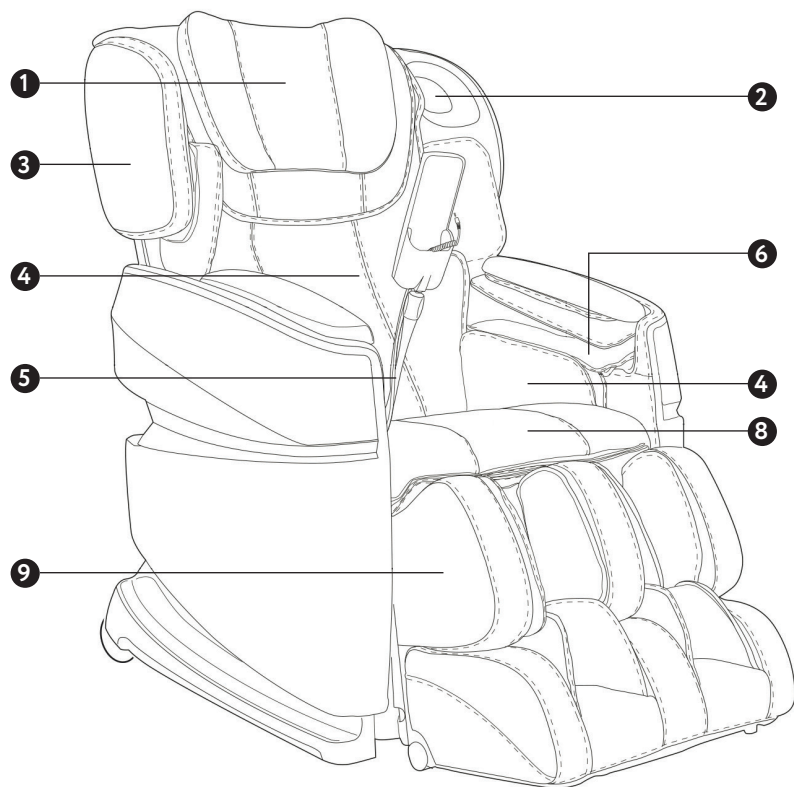

- |                               |                                       |
|-------------------------------|---------------------------------------|
| ① Подголовник                 | ⑥ Массажная секция для рук            |
| ② Bluetooth динамики          | ⑦ Массажная секция для бедер и ягодиц |
| ③ Массажная секция для плеч   | ⑧ Сиденье                             |
| ④ Массажная секция для спины  | ⑨ Подставка для ног                   |
| ⑤ Подставка пульта управления |                                       |

## Составные части

### Вид сзади

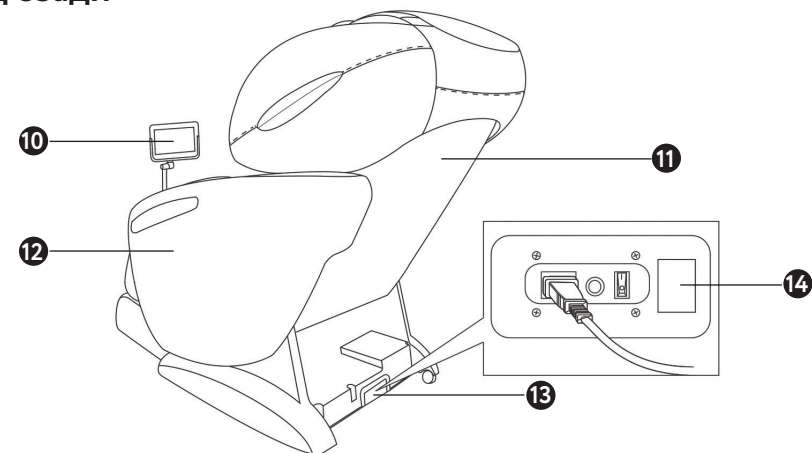

- |                    |   |
|--------------------|---|
| ⑩ Пульт управления | ⑬ Блок включения питания                |
| ⑪ Спинка           | ⑭ Наклейка с именем Bluetooth приемника |
| ⑫ Боковая панель   |   |

### Bluetooth динамики

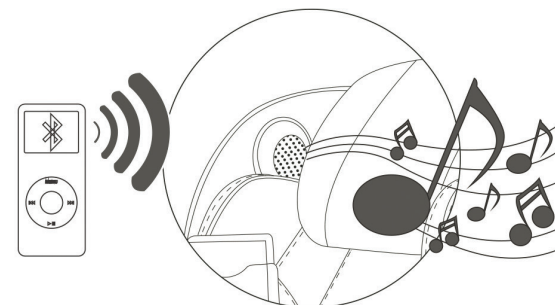

#### ПРИМЕЧАНИЕ

Динамики Bluetooth могут быть подключены только к одному устройству bluetooth единовременно. Пожалуйста, выключите bluetooth-устройство после использования, чтобы другие пользователи могли его использовать.

Наклейка с названием Bluetooth приемника массажного кресла находится на правой стороне блока включения питания. Правило указания названия Bluetooth: MASSAGE CHAIR-XXXXX XXXXXX (MC-XXXXXXXXXXXX).

## Составные части

### Зоны массажа

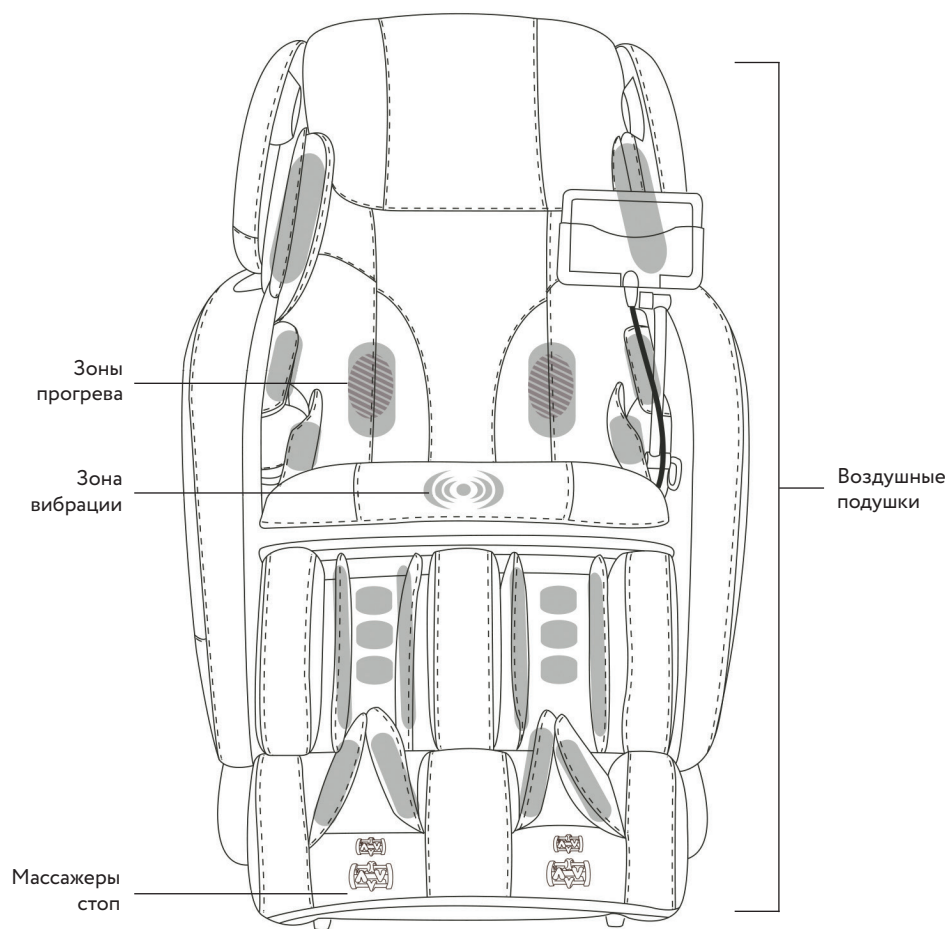

## Установка массажного кресла

### 1. Место установки

Убедитесь, что имеется достаточно места для раскладывания кресла.

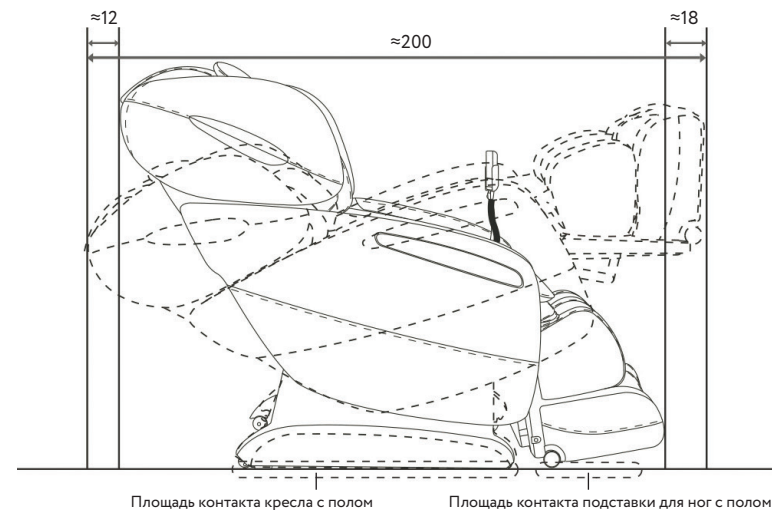

- Не подвергайте массажное кресло воздействию прямых солнечных лучей или высоких температур, например, не устанавливайте его возле источников тепла, поскольку это может привести к обесцвечиванию или затвердеванию синтетической кожаной обивки.
- Установите кресло на коврик, чтобы предотвратить повреждение пола.
- При размещении коврика под креслом, его размер должен быть достаточным (не менее 132x82 см) для покрытия областей, где основание кресла и подставка для ног касаются пола, как показано на рисунке выше.
- Устанавливайте кресло рядом с электрической розеткой.

## Установка массажного кресла

### 2. Сборка

#### ШАГ 1.

Массажное кресло поставляется в 3 коробках. Коробка №1 содержит основание, коробка №2 содержит заднюю часть кресла, а коробка №3 содержит боковины.



#### ШАГ 2.

Откройте коробку №1 и распакуйте все детали. Выньте основание и освободите его от пластиковой пленки, которая защищает основание от возможных повреждений.

#### ШАГ 3.

Выньте держатель планшета и снимите упаковочный материал. В коробке с принадлежностями находится шнур питания, данное руководство и оборудование в соответствии с фотографиями ниже.



Вспомогательное оборудование



Кабель питания



Держатель планшета

### Как правильно закручивать винты

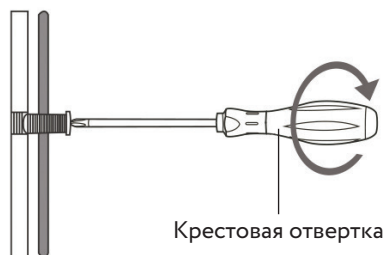

Крестовая отвертка

- Вставьте крестовую отвертку в шлиц винта и затяните его горизонтально к отверстию
- Крепко затяните крепеж отверткой
- Винт может быть поврежден, если вы закрутили его не горизонтально поверхности. Поэтому будьте внимательны и осторожны при закручивании винта.

## Установка массажного кресла

### ШАГ 4.

Перережьте кабельную стяжку, которая закрепляет привод спинки. Удалите защитный материал, намотанный на головку привода спинки, и снимите шплинт в соответствии с фотографией ниже.

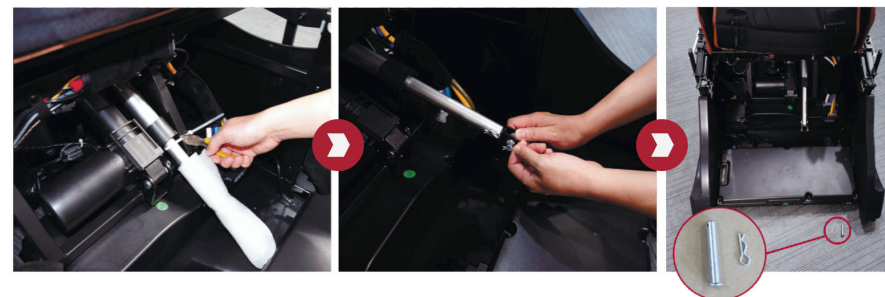

### ШАГ 5.

Откройте коробку №2 и удалите упаковочные материалы. Выньте спинку кресла, **Но не тяните за воздушный шланг** или кабель спинки кресла. Не тяните за подушки, так как своими действиями Вы также можете их повредить.



### ШАГ 6.

Положите спинку на пол как указано на фотографии ниже (предварительно подстелите защитный материал, чтобы не повредить и не испачкать ее).



## Установка массажного кресла

Используйте шплинт для крепления спинки и привода спинки как указано на фотографии справа.



Подключите разъем воздушного шланга спинки к коробке воздушного насоса как указано на фотографии ниже.



Подсоедините жгут проводов спинки к основному корпусу печатной платы и закрепите двумя стопорными винтами как указано на фотографии ниже.



### ШАГ 7.

Осторожно установите спинку в пазы в основании массажного кресла (эту операцию мы рекомендуем выполнять вдвоем). Как только спинка будет находиться в вертикальном положении, убедитесь, что она правильно вставлена в основание кресла. Немного откиньте спинку, пока не услышите щелчок.

## Установка массажного кресла

### ШАГ 8.

Откройте коробку № 3 и вытащите 2 боковины кресла.

Установка левого подлокотника (сторона установки подлокотника-левый или правый подлокотник – определяется визуально: встаньте перед креслом. Та сторона, которая окажется по левую руку – левая, по правую – правая)

Найдите две «молнии» на нижнем краю боковины и откройте их.

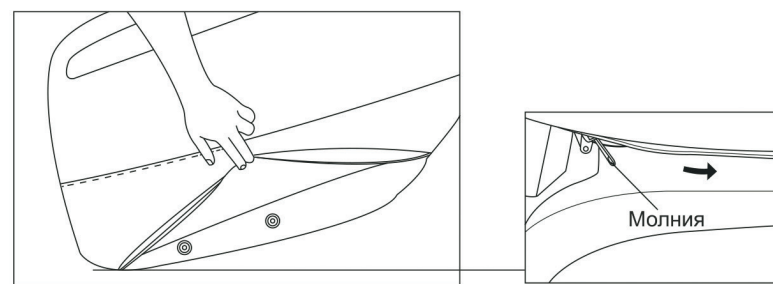

Найдите отверстия под двумя металлическими пластинами на боковинах, как показано на фотографии справа.



Установите боковину на основание, «надень» отверстия в боковинах на стержни основания, как указано на фотографии справа.





## Установка массажного кресла

Выровняйте и закрепите боковую панель с помощью 2х винтов. Сначала закрутите винт в отверстие, расположенное у спинки, но не закручивайте винт до конца. Затем закрутите винт в отверстие, расположенное у подставки для ног. Закрутите оба винта до конца. Закройте молнию.

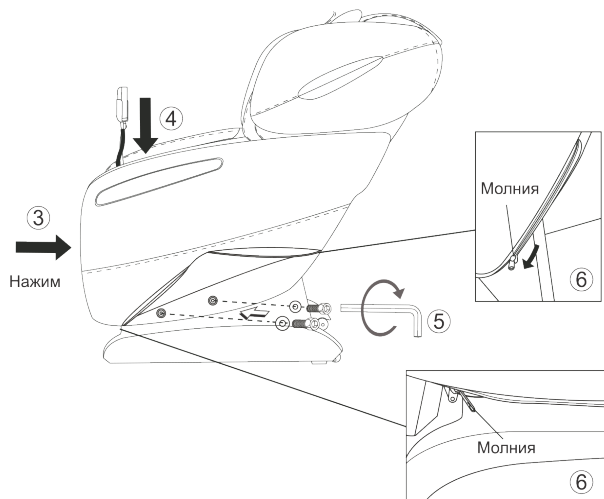

### ШАГ 9.

#### Установка правого подлокотника

Подсоедините воздушный шланг и жгут проводов к соответствующим разъемам.

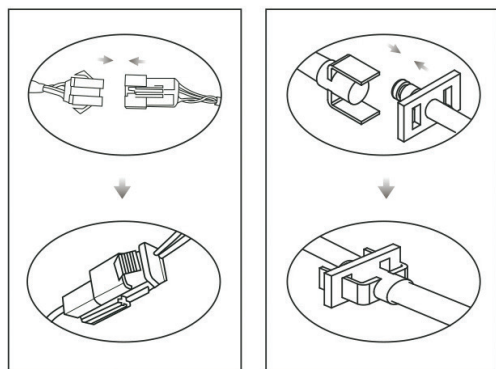

Дальнейшую сборку проводите аналогично сборке и установке левого подлокотника.

## Установка массажного кресла

### ШАГ 10.

Удалите защитные полоски ткани с подкладки спинки и прикрепите подушку к спинке на липучки. Прикрепите молнию к подушке как указано на фотографии справа.



Затем закрепите саму подушку как указано на фото ниже.



### Как затянуть шестигранный винт

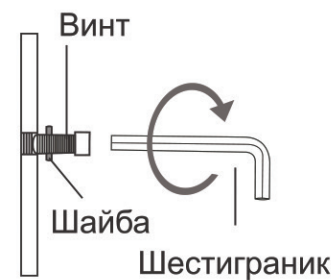

- Положите винт с внутренним шестигранником на край торцового ключа и затяните винт с внутренним шестигранником горизонтально к отверстию.
- Плотно затяните его с помощью шестигранного ключа.
- Винт с внутренним шестигранником может быть поврежден, если вы закрутите его, вставив отверстие с отклонением от горизонтали.

### ШАГ 11.

Прикрепите держатель планшета к правому боковому подлокотнику, как показано на фотографии справа.



## Установка массажного кресла

Установите планшет в держатель, как показано на фотографии справа.



Подключите провод к планшету, пропустите провод с внутренней и внешней стороны подлокотника, подключите провод к разъему, расположенному в нижней правой части кресла, как показано на фотографии справа.



### ШАГ 12.

Подключите кресло к сети и включите тумблер (переключатель).

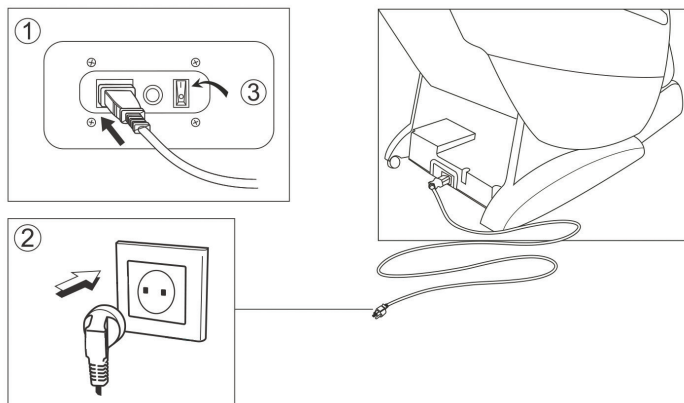

### ШАГ 13.

Отрегулируйте ширину плечевой части. Она регулируется на 3х уровнях: узкая — средняя — широкая. Пожалуйста, настройте в соответствии с Вашими параметрами.

## Подготовка к использованию

### 1. Проверьте пространство вокруг массажного кресла.

Убедитесь, что рядом с креслом нет человека, домашних животных или других объектов.

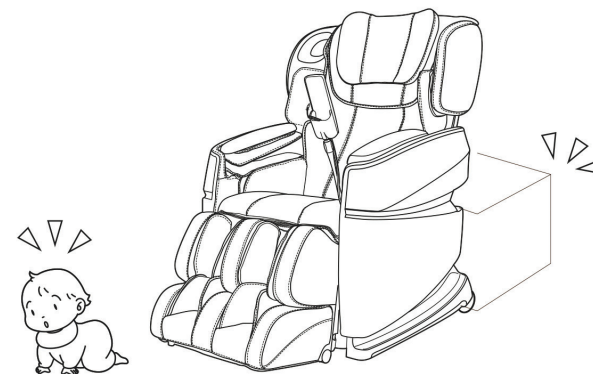

### 2. Убедитесь в отсутствии посторонних предметов в массажном кресле.

Перед тем, как приступить к массажу в кресле, убедитесь в отсутствии посторонних предметов между любыми его частями.

Не размещайте руки, ладони или голову между спинкой кресла и внешней накидкой спинки.

Не сажайте домашних животных на массажное кресло (например, на накидку спинки кресла, спинку и подлокотники).

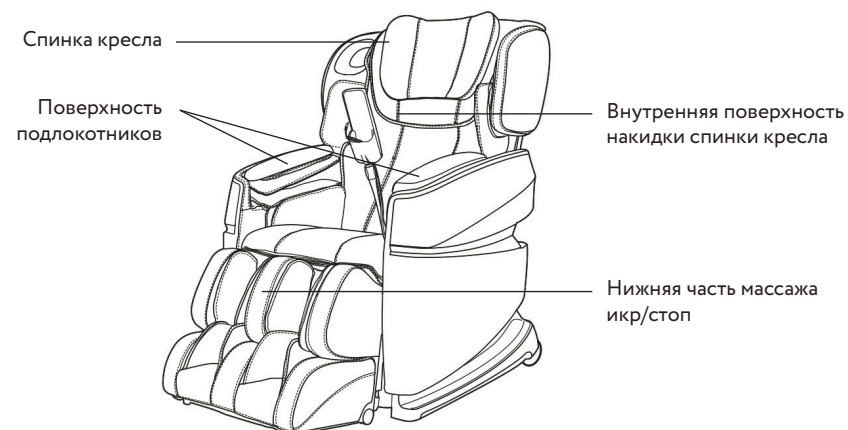

## Порядок использования

### Пульт управления (сенсорная панель)



#### 1. ON/OFF (ВКЛ/ВЫКЛ)

Удерживайте эту кнопку в течение 1 секунды, чтобы активировать массажное кресло. Нажмите еще раз, удерживая кнопку в течение 1 секунды, чтобы остановить все функции массажа, при этом массажное кресло вернется в исходное положение.

#### 2. Авто (Автоматические программы)

Нажмите на значок АВТО, чтобы перейти в меню выбора автоматических программ [Автоматические программы]. Подробное описание данного меню смотрите на стр. 22-26.

#### 3. Дополнительные функции

Нажмите на этот значок, чтобы перейти в меню выбора дополнительных функций [Дополнительные функции]. В этом меню можно выбрать любой тип ручного массажа. Подробное описание данного меню смотрите на стр. 29.

#### 4. Положение кресла

Нажмите на этот значок, чтобы перейти в меню настройки положения массажного кресла [Положение]. В этом меню можно отрегулировать наклон массажного кресла, а также длину подставки для ног. Подробное описание данного меню смотрите на стр. 30.

#### 5. Настройка

Нажмите на этот значок, чтобы перейти в меню настроек массажного кресла [Настройка]. Подробное описание данного меню смотрите на стр. 31.

## Порядок использования

### 6. Виды массажа

Значки отображают виды выполняемого массажа и загораются в соответствии с текущим режимом в автоматических программах. В ручном режиме значок выбранного вида массажа горит постоянно.

### 7. Зоны массажа

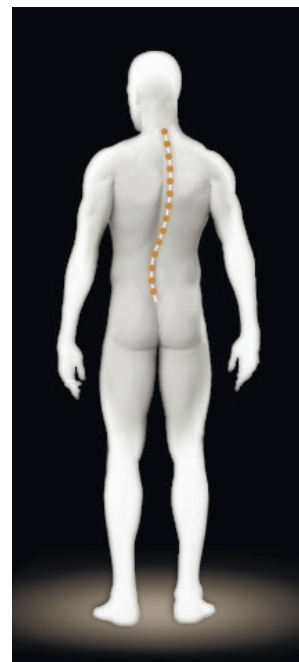

Мигает текущее  
приблизительное  
положение массажа

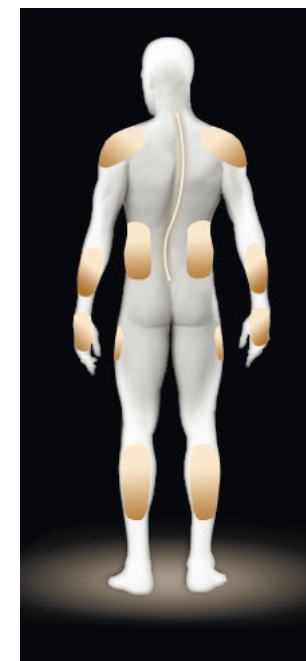

Загорается  
выбранная зона  
массажа

Мигает текущее  
положение массажа

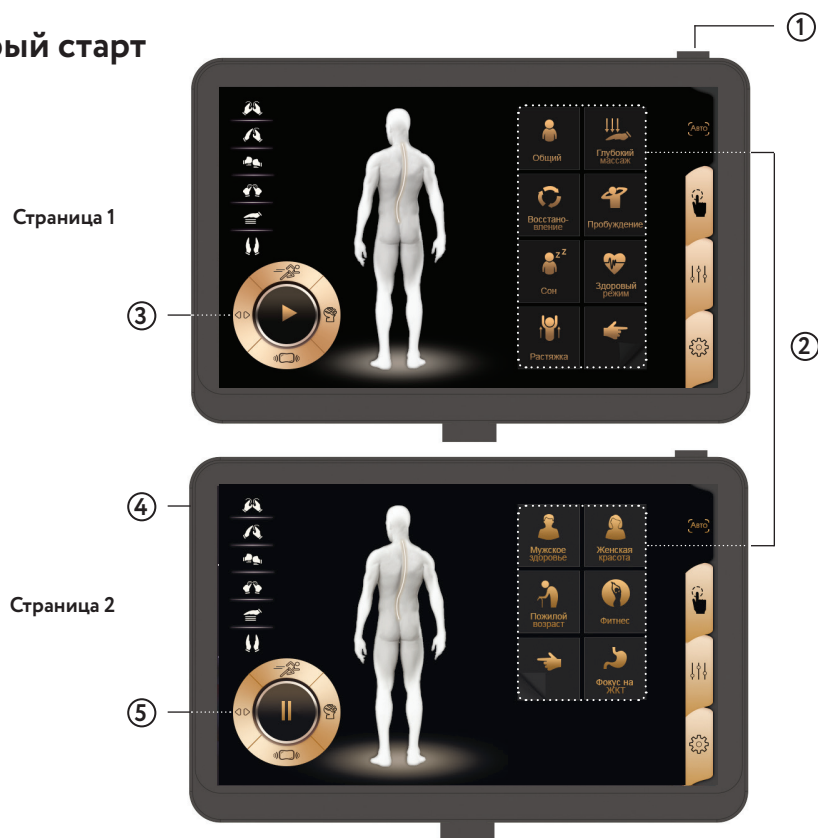

## Порядок использования

### Быстрый старт



1. Нажмите и удерживайте кнопку ВКЛ/ВЫКЛ в течение 1 секунды, чтобы включить массажное кресло. (По умолчанию после включения питания на экране будет отображаться меню «Авто»).

2. Нажмите на один из значков на экране, чтобы выбрать автоматическую программу (подробное описание меню смотрите на стр. 22-26).

Нажмите на значок , чтобы перейти на следующую страницу меню автоматических программ и значок , чтобы вернуться на предыдущую страницу меню.

3. Отрегулируйте настройки массажа.

Нажмите значок , чтобы настроить скорость массажа.

Нажмите значок , чтобы настроить интенсивность роликового массажа.

Нажмите значок , чтобы настроить интенсивность воздушного массажа.



Нажмите значок , чтобы настроить ширину размещения массажных роликов.





## Порядок использования

4. Отрегулируйте настройки массажа.

Нажмите значок , чтобы установить продолжительность сеанса, которая последовательно меняется в пределах 20, 25, 30, 05, 10 или 15 минут.

5. Отрегулируйте настройки массажа.

Нажмите значок , чтобы временно приостановить все функции массажа. Еще раз нажмите значок , чтобы продолжить массаж.

**Внимание:** Значок  будет меняться на значок , когда кресло работает. Значок  будет меняться на значок , когда массаж временно приостановлен.

### Автоматические программы

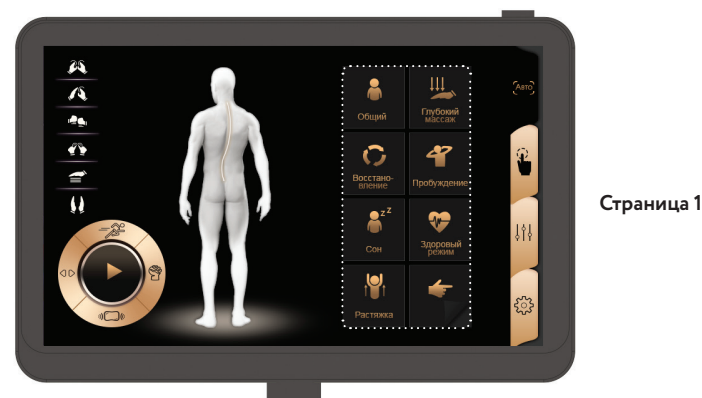

Страница 1

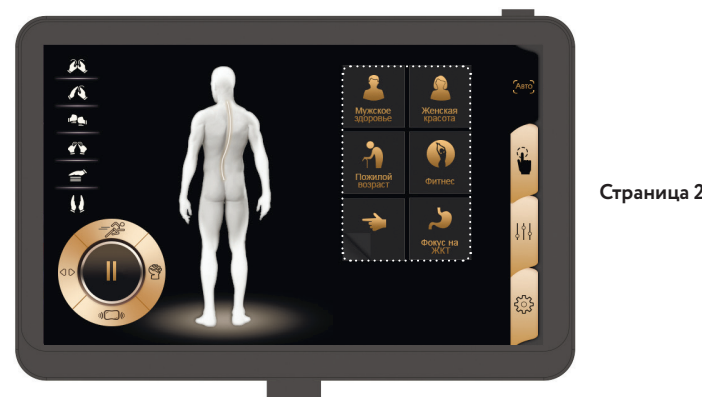



Страница 2

## Порядок использования



Страница 3

1. Нажмите значок АВТО, чтобы перейти в меню настроек автоматического режима.
2. Нажмите значок , чтобы перейти на следующую страницу меню и , чтобы вернуться на предыдущую страницу меню.
3. Если активирована одна из 19 автоматических программ, массажное кресло начинает автоматическое сканирование уровня плеч. Если автоматические настройки уровня плеч по каким-то причинам не устраивают, пользователь может вручную настроить уровень плеч под свои параметры до включения автоматической программы. Нажмите значок , чтобы подтвердить правильность настройки.

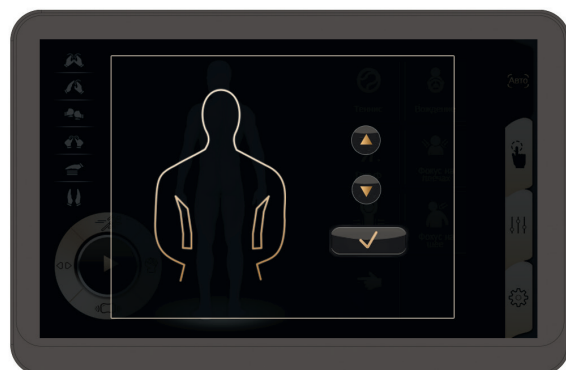

## Порядок использования

### Описание автоматических программ

#### Общий

Автоматическая программа общего массажа для всего тела использует различные виды массажа и предназначена для снятия усталости и нервного напряжения.

#### Глубокий массаж

Автоматическая программа стандартного курса расслабляющего массажа, который основан на сильном разминающем воздействии.

#### Восстанавливающий

Автоматическая программа массажа области поясницы и бедер, которая помогает расслабиться.

#### Пробуждающий

Автопрограмма комбинирует различные техники постукивающего массажа в области спины, рук и ног, оказывает тонизирующее действие.

#### Сон

Автопрограмма воспроизводит спокойный и расслабляющий массаж, основанный на легких постукиваниях. Массаж поможет Вам быстро и легко погрузиться в сон.

#### Здоровый режим

Массаж сочетает в себе различные массажные техники для талии, бедер и ягодиц, предназначенные для формирования здоровой подтянутой фигуры.

#### Растяжка

Автоматическая программа активирует растяжку мышц спины, рук и всего тела за счет повторения четырех растягивающих техник.

#### Мужское здоровье

Автопрограмма для мужчин: расслабляет нижнюю часть спины за счет комбинации разминающего воздействия с сильным постукиванием.

#### Женская красота

Автопрограмма для женщин: расслабляет мышцы талии, ягодиц и бедер за счет комбинации разминающего, роликового и шиацу массажа.

#### Пожилые возраст

Специальная автоматическая программа для пожилых людей активирует массаж с мягким разминающим и легким постукивающим воздействием.

#### Фокус на зону почек

Специальная автоматическая программа концентрирует воздействие на нижней части спины и бедрах с использованием различных техник массажа.

## Порядок использования

### Фокус на зону ЖКТ

Автоматическая программа расслабляет мышцы между поясницей и нижним отделом спины за счет легкого разминающего и постукивающего воздействия.

### Вождение

Эта функция будет особенно полезна для тех, кто долгое время проводит за рулем. Массаж эффективно снимает напряжение и успокаивает мышцы в области нижней части спины и бедер.

### Фитнес

Массаж сочетает в себе различные массажные техники, оказывающие тонизирующее действие.

### Теннис

Способствует эффективному расслаблению мышц после интенсивных тренировок и занятий спортом.

### Гольф

Помогает эффективно восстановить мышцы и связки после интенсивных занятий спортом.

### Фокус на шее

Быстро устраняет дискомфорт в области плеча и шеи, вызванный постоянным использованием мобильного телефона.

### Фокус на плечи

Массаж для области плеч, который прекрасно помогает снять стресс и напряжение.

### Фокус на пояснице

Помогает быстро снять усталость, а также восстановить силы и энергию.





### Таймер 15 мин.

Нажимайте на значок  для изменения времени сеанса в диапазоне 20, 25, 30, 05, 10 или 15 мин. Цифры рядом со значком показывают оставшееся время сеанса.

### Пауза

Если кресло выполняет массаж и требуется временно остановить его работу, нажмите на значок  и все функции будут остановлены, включая время таймера. В этом режиме можно использовать только кнопку ВКЛ.

Нажмите на значок  , чтобы возобновить все остановленные функции массажа. При этом таймер возобновит отсчет с той же минуты, на которой он был остановлен.

**Внимание:** Значок  будет меняться на значок  , когда кресло работает. Значок  будет меняться на значок  , когда массаж временно приостановлен.

## Порядок использования

### Скорость

Нажмите на этот значок, чтобы настроить скорость выполнения шведского, шиацу, постукивающего или похлопывающего массажа. Для регулировки доступны пять уровней скорости.

### Интенсивность роликового массажа

Нажмите на этот значок, чтобы настроить интенсивность роликового массажа. Для настройки Вам доступны 5 уровней интенсивности.





### Интенсивность массажа

Нажмите на этот значок, чтобы настроить интенсивность воздушного массажа. Для настройки Вам доступны 5 уровней интенсивности.

### Ширина

Нажмите на этот значок, чтобы настроить ширину размещения роликового механизма. Настройка ширины роликового механизма доступна для постукивающего, шиацу, похлопывающего и роликового массажа. Для настройки доступны 3 возможных ширины.

## Расширенные функции

1. Нажмите на значок  , чтобы войти в меню [Расширенные функции]
2. Выберите требуемую функцию.
  - Нажмите значок  , чтобы войти в меню «Основные виды массажа»
  - Нажмите значок  , чтобы войти в меню «Воздушный массаж»
  - Нажмите значок  , чтобы войти в меню «Особенный»



## Порядок использования

### Основные виды массажа

#### Массажирувание



Нажмите «Массажирувание», чтобы активировать функцию разминающего массажа. Нажмите значок еще раз, чтобы остановить эту функцию. Разминающий массаж может сочетаться с постукиванием, похлопыванием или шиаццу.

Нажмите значок  для настройки интенсивности разминающего массажа.



#### Шведский

Нажмите [Шведский], чтобы активировать функцию шведского массажа. Нажмите значок снова, чтобы остановить данную функцию. Нажмите значок  для настройки скорости массажа.



#### Касание

Нажмите [Касание], чтобы активировать функцию постукивающего массажа. Нажмите значок снова, чтобы остановить данную функцию. Постукивание может сочетаться с разминающим массажем. Нажмите значок , чтобы настроить скорость постукивания. Нажмите , чтобы настроить ширину массажных роликов при выполнении постукивающего массажа.

#### Шиаццу

Нажмите значок [Шиаццу], чтобы активировать функцию шиаццу массажа. Нажмите значок снова, чтобы остановить данную функцию. Шиаццу может сочетаться с разминающим массажем. Нажмите значок , чтобы настроить скорость шиаццу. Нажмите , чтобы настроить ширину массажных роликов при выполнении шиаццу массажа.

#### Похлопывание

Нажмите на значок [Похлопывание], чтобы активировать функцию похлопывающего массажа. Нажмите значок снова, чтобы остановить данную функцию. Похлопывание может сочетаться с разминающим массажем. Нажмите значок , чтобы настроить скорость похлопывания. Нажмите , чтобы настроить ширину массажных роликов при выполнении похлопывающего массажа.

#### Ролики

Нажмите на значок [Ролики], чтобы активировать функции роликового массажа. Нажмите значок снова, чтобы остановить данную функцию.

Нажмите значок , чтобы настроить скорость роликового массажа.

Нажмите , чтобы настроить ширину массажных роликов для массажа.

#### Точечный

Нажмите на этот значок, чтобы выбрать массаж, направленный на определенную точку спины. Нажмите на значок один раз, чтобы активировать точечный массаж, в



## Порядок использования

то время как предварительно выбранный массаж продолжит работать на исходных настройках. Нажмите значок снова, чтобы отменить точечный массаж и возобновить массаж для всей спины.

#### Массаж участка спины (частичный)

Нажмите на этот значок, чтобы выбрать массаж определенного участка спины. Нажмите на значок один раз, чтобы активировать массаж определенного участка спины. Одновременно с этим предварительно выбранный массаж продолжит работать на исходных настройках. Нажмите значок снова, чтобы отменить массаж участка спины и возобновить массаж для всей спины.

#### Вверх/Вниз

Нажмите эти значки, чтобы настроить положение массажных роликов вдоль спины. Нажмите значок  или , чтобы активировать перемещение массажных роликов вдоль спины. Отпустите значок, если ролики достигли нужного положения.

### Воздушный массаж



#### Плечи/Руки/Голени/Ступни/Ягодичные мышцы/Поясница и ягодицы/Полный воздух

Для выбора воздушного массажа определенной части тела нажмите на соответствующий значок. Нажмите значок , чтобы активировать воздушный массаж всего тела.

## Порядок использования

### Дополнительный массаж



#### Led

Нажмите на этот значок один раз, чтобы включить светодиодную подсветку в области динамиков. Нажмите на значок еще раз, чтобы включить красную подсветку. Для активации зеленой подсветки нажмите на значок снова.

#### Ролики для ног

Нажмите на этот значок, чтобы включить роликовый массаж для стоп. Нажмите значок еще раз, чтобы выключить роликовый массаж.

#### Вибрация

Нажмите на значок один раз, чтобы включить вибрационный массаж сиденья. Нажмите значок еще раз, чтобы выключить вибрационный массаж сиденья.

#### Подогрев

Нажмите на значок один раз, чтобы активировать прогрев в области поясницы и ног. Нажмите значок еще раз, чтобы выключить прогрев. Вы можете использовать эту функцию во всех автоматических программах, а также в локализованных и ручных программах.

## Правила использования

### Настройка положения

Нажмите  значок, чтобы войти в меню [Положение].



#### ZERO-G (Положение «невесомости»)

Нажмите на значок ZERO-G, чтобы перевести массажное кресло в положение «невесомости».

Нажмите значок снова, чтобы перевести массажное кресло обратно в стандартное положение.

#### ① Опускание/Поднятие спинки кресла

- Нажмите на значок со стрелкой, чтобы опустить/поднять спинку кресла.
- Нажмите на значок снова, как только вы достигните нужного положения.

#### ② Опускание/Поднятие подставки для ног

- Нажмите на значок со стрелкой, чтобы опустить/поднять подставку для ног.
- Нажмите на значок снова, как только вы достигните нужного положения.

#### ③ Увеличение/Уменьшение длины подставки для ног

- Нажмите на значок со стрелкой, чтобы изменить длину подставки для ног.
- Нажмите на значок снова, как только вы достигните нужного положения.



## Правила использования

### Общие настройки

Нажмите  значок, чтобы войти в меню [Настройки]. Нажмите «Назад», чтобы вернуться на главную страницу.

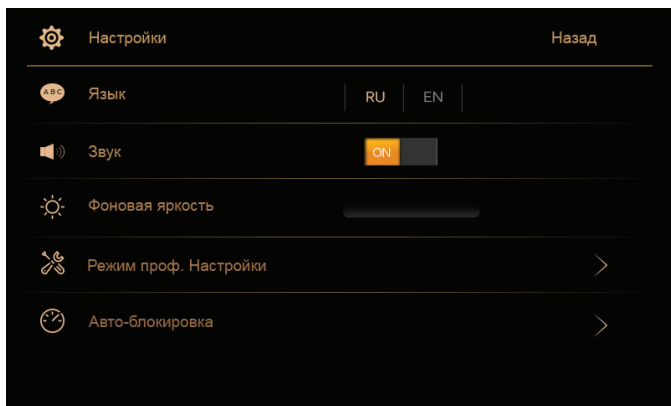

#### Язык

• Нажмите на этот значок, чтобы выбрать язык.

EN - Английский  
RU - Русский

#### Громкость

• Нажмите на этот значок, чтобы включить/выключить звук.

#### Яркость

• Используйте этот значок, чтобы настроить яркость экрана пульта управления.

#### Автовыключение экрана

• Используйте этот значок, чтобы настроить таймер авто-выключения экрана.

## Порядок обслуживания

### Порядок окончания массажа

- Нажмите и удерживайте кнопку ВКЛ/ВЫКЛ в течение 1 секунды, чтобы закончить работу массажного кресла.
- Массажные ролики автоматически возвращаются в исходное положение.
- Переведите кнопку переключателя внизу кресла в положение «О» и вытащите вилку из розетки.

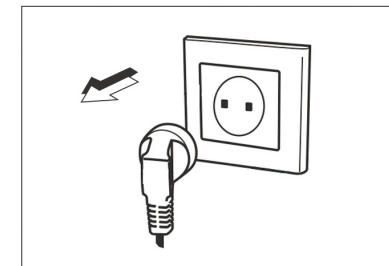
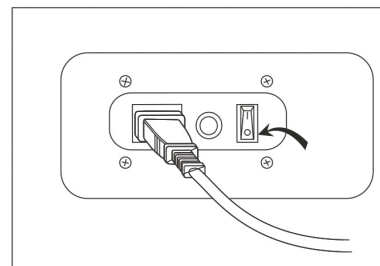
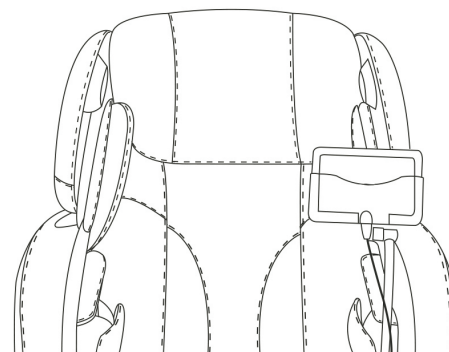

## Порядок обслуживания

### 1. Уход за обивкой из искусственной кожи

#### 1. Протрите искусственную кожу мягкой сухой тканью.

- Не используйте концентрированные чистящие средства и средства с содержанием спирта.
- При использовании специальной ткани для чистки искусственной кожи следуйте инструкциям на упаковке.



#### 2. Если искусственная кожа очень грязная, воспользуйтесь методами очистки, указанными ниже:

- Положите мягкую ткань в воду с нейтральным моющим средством и затем выжмите ее.
- Протрите тканью загрязненную поверхность.
- Положите ткань в воду без содержания моющих средств и затем выжмите ее.
- Протрите загрязненную поверхность снова, чтобы удалить остатки моющего средства.
- Вытрите поверхность сухой мягкой тканью.

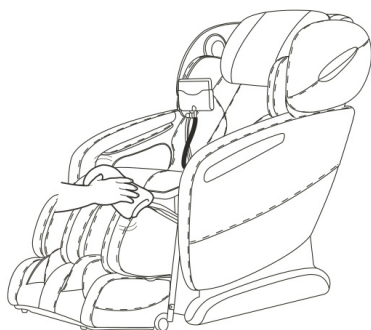

#### 3. Если трудно удалить загрязнение, намочите кусок пены меламина, купленный в магазине, в нейтральном моющем средстве и используйте его, что очистить поверхность.

#### 4. Не сушите поверхность с помощью фена.

#### 5. Поверхность может быть окрашена тканевыми красками, поэтому будьте осторожны при протирании изделия джинсовой или цветной тканью.

#### 6. Синтетическая кожа может обесцвечиваться, поэтому место контакта обивки с окрашенными волосами должно быть защищено полотенцем.



### 2. Уход за пластиковыми частями

#### 1. Намочите мягкий кусок ткани в чистой воде или в теплой воде с нейтральным чистящим средством. Выжмите ткань и протрите ею пластиковую поверхность.

- Не используйте для чистки сильные моющие средства или средства с содержанием спирта.

#### 2. Протрите поверхность куском ткани, смоченным в чистой воде и отжатым.

- Перед тем, как протереть пульт дистанционного управления, тщательно выжмите ткань.

#### 3. Позвольте пластиковым деталям естественно просохнуть на воздухе.

## Порядок обслуживания

### Устранение неполадок в работе

Этот раздел посвящен наиболее распространенным проблемам, которые могут возникнуть при эксплуатации массажного кресла. Если Вы не в состоянии решить проблему с помощью приведенной ниже информации, пожалуйста, незамедлительно свяжитесь с сервисным центром или с его уполномоченным представителем.

Если возникшая проблема не описана в представленной ниже таблице, попробуйте выполнить следующие действия:

1. Выключите массажное кресло и выньте вилку из сети.
2. Подождите в течение 60 минут.
3. Подключите массажное кресло к электрической сети и перезапустите его.
4. Если проблема не устранилась, свяжитесь с сервисным центром.

Проблема	Возможная причина	Решение
Массажное кресло не работает.	Массажное кресло не подключено к питанию правильно.	Проверьте соответствие напряжения питания массажного кресла с питанием сети в Вашем регионе и затем снова подключите кресло к питанию.
	У массажного кресла только что окончилось автоматическое время сеанса, поэтому оно выключилось и перешло в режим ожидания.	Если Вы хотите продолжить массаж, повторно нажмите кнопку Power (ВКЛ/ВЫКЛ).
	Возможно Вы использовали массажное кресло без перерыва в течение 45 мин., из-за чего сработала защита от перегрева.	Отключите массажное кресло от сети и дайте ему остыть в течение 60 мин., после чего Вы можете использовать массажное кресло снова.
	На массажное кресло была оказана чрезмерная нагрузка.	Уберите нагрузку с массажного кресла и снова начните массаж.
Массажное кресло сильно нагрелось.	Массажное кресло непрерывно работало. Длительный период времени.	Отключите массажное кресло от сети и дайте ему остыть в течение 60 мин., после чего Вы можете использовать массажное кресло снова.
Во время работы массажное кресло издает шум работающих механизмов.	Этот звук вызван работой моторов и насосов массажного кресла.	Звук работы механизмов — нормальное явление и не означает, что массажное кресло неисправно.

## Важная информация

### Порядок заземления

Массажное кресло должно быть обязательно заземлено. Если оно неисправно или сломано, заземление обеспечивает путь наименьшего сопротивления для электрического тока, что снижает риск поражения электрическим током. Это массажное кресло оснащено сетевым шнуром со штекером и вилкой, имеющими заземляющий провод.

**ВНИМАНИЕ!** Вилка должна быть вставлена в розетку, которая имеет заземляющий контакт и установлена в соответствии со всеми правилами заземления.

Неправильное подключение массажного кресла к сети питания может привести к поражению электрическим током. Проверьте правильность подключения с квалифицированным электриком или специалистом сервисного центра. Если вилка массажного кресла не подходит к сетевой розетке, установите подходящую розетку с помощью квалифицированного электрика.

Это массажное кресло предназначено для использования от сети напряжением 220В и имеет вилку заземления, как показано ниже. Убедитесь, что кресло подключено к розетке, имеющей такую же конфигурацию, как вилка. Для данного массажного кресла не требуется адаптер вилки.

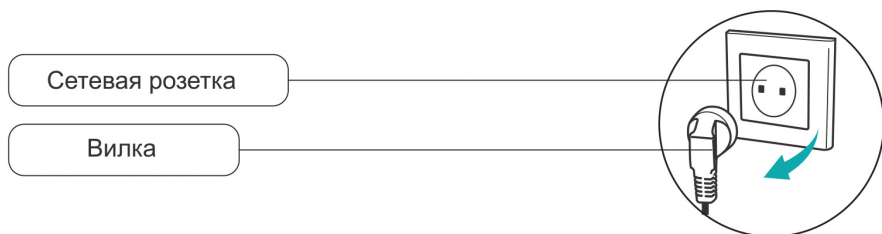

## Спецификация

Описание	Спецификация
Модель	ЕС-802Е
Напряжение питания	200-240 В
Частота	50 / 60 ГЦ
Мощность	220 Вт
Таймер	5 / 10 / 15 / 20 / 25 / 30 минут
Максимальное время работы	30 минут
Габаритные размеры (ДхШхВ)	Стационарное положение: 160x79x115 см
	Разложенное положение: 200x79x90 см
	Упаковочная коробка 1: 154x76,5x95 см
	Упаковочная коробка 2: 113x31x66 см
Вес	Упаковочная коробка 3: 58x50x50 см
	Брутто: 129 кг
	Нетто: 107 кг
Длина проводов	Провод пульта: около 150 см
	Провод питания: около 180 см
Условия использования	Температура воздуха: 10-40°C
	Относительная влажность: 30-85RH
Условия хранения	Температура хранения: 20-60°C
	Относительная влажность: 30-85RH
Безопасность	Защита от перегрева, короткого замыкания и перегрузки.

# ГАРАНТИЙНЫЙ ТАЛОН НА МАССАЖНОЕ КРЕСЛО



Модель:
ИЦ:
Дата продажи:

Название фирмы:
Телефон фирмы:
Адрес и e-mail:



Изделие получил в исправном состоянии  
С условиями гарантии ознакомлен и согласен \_\_\_\_\_  
(подпись покупателя)

**ВНИМАНИЕ! ГАРАНТИЙНЫЙ ТАЛОН НЕДЕЙСТВИТЕЛЕН БЕЗ ПЕЧАТИ ПРОДАВЦА.**





8 800 200 40 90

[www.askona.ru](http://www.askona.ru)